

エプロン式

チップコンベヤ

いろいろな切粉に対応できる万能タイプ

- シンプル構造で、故障が少なく長寿命
- ベルトの補修も、ボルト2本の簡単作業
- 独自のベルトで、切粉の進入もシャットアウト
- リンク間に挟まった切粉もベルト自身が排出



独自のエプロン構造

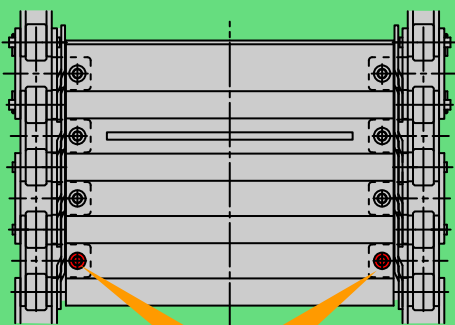

ボルト2本でエプロンの着脱が可能
メンテナンスも容易です

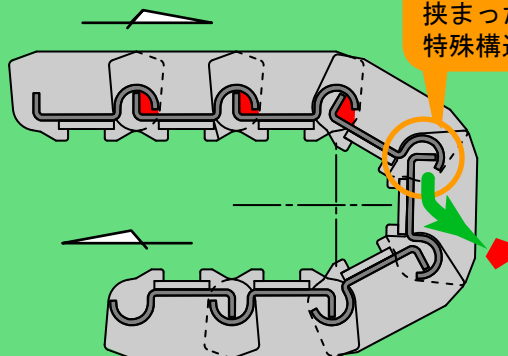

リンク同士で、隙間に挟まった切粉を掃き出す
特殊構造を採用

エプロン式チップコンベヤ仕様

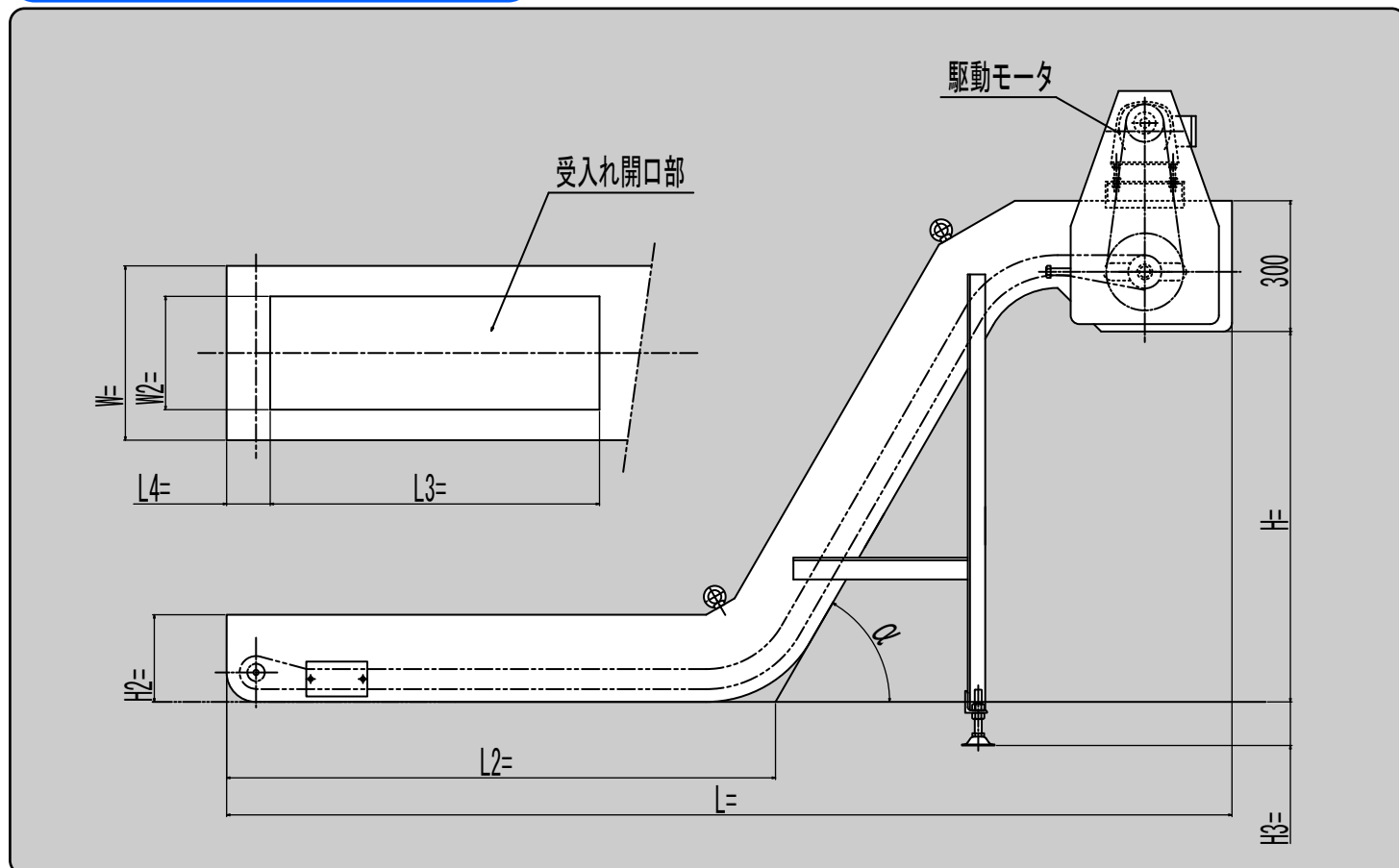

標準仕様

モータ出力	0.1~0.4kw
搬送速度	1.0~10.0m/min
コンベヤチェーン	2060R
安全装置	オプション
操作BOX	オプション

標準製作寸法

L寸法	1~5m
H寸法	0~2m
W寸法	200mm以上 (50mm毎)
α(角度)	0°・45°・60°

※ 特殊仕様にも対応いたします。

※ 本仕様は、予告なく変更することがあります。

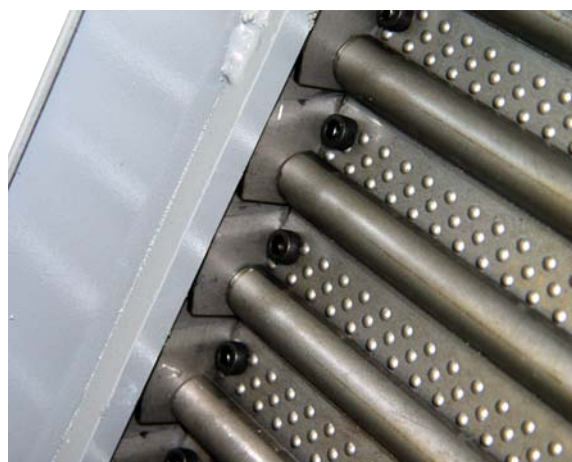

エプロン



ハイテック精工株式会社

千葉県千葉市花見川区千種町288-1
TEL 043-258-5131 FAX 043-258-5135